

Airwell

Just feel well

Pompe di Calore Aria - Acqua 2020

Airwell
Residential



DC Inverter MIni Chiller





Pompe di calore
Aria - Acqua DC Inverter
Serie AHD



DC Inverter AHD

Le pompe di calore DC Inverter Aria – Acqua Airwell Residential racchiudono in un'unica compatta struttura tutti i componenti, compreso il modulo idronico. Si tratta di macchine raffreddate ad aria per installazione all'esterno che coprono una gamma di potenzialità da 5 kW a 16 kW nominali per impianti di climatizzazione residenziale o commerciale con ventilconvettori oppure sistemi a pavimento. Queste pompe di calore sono silenziose, di limitato ingombro, facili da installare e utilizzare. Tutti i modelli rientrano nella classe energetica A+ a carico parziale. L'elevata efficienza ed affidabilità consentono bassi costi d'esercizio. È la soluzione ideale per appartamenti, case unifamiliari, uffici, negozi, ristoranti e molte altre applicazioni.





Ampio campo di funzionamento

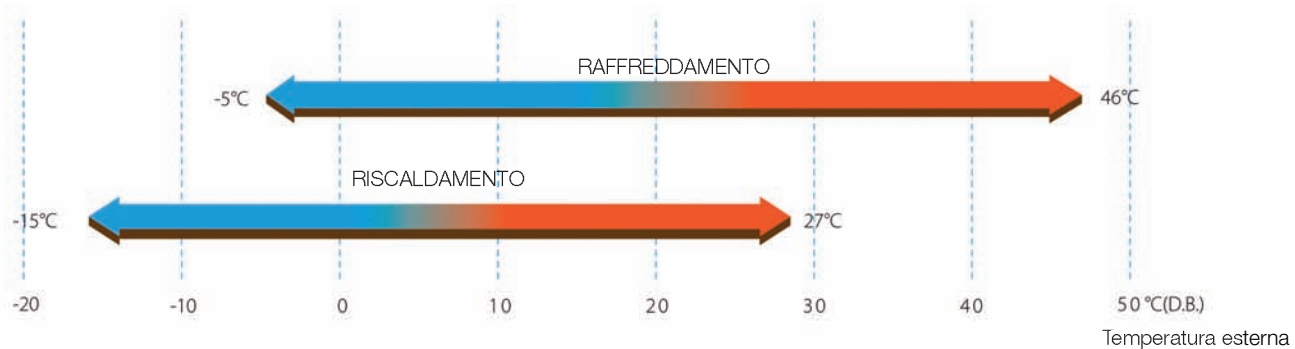

La temperatura consentita dell'acqua in uscita è tra + 4 °C e + 20 °C in raffreddamento e tra + 30 °C fino a + 55 °C in riscaldamento.
Il modo raffreddamento può funzionare con temperatura dell'aria esterna compresa tra - 5 °C e + 46 °C mentre il riscaldamento è consentito da -15 °C fino a + 27 °C.

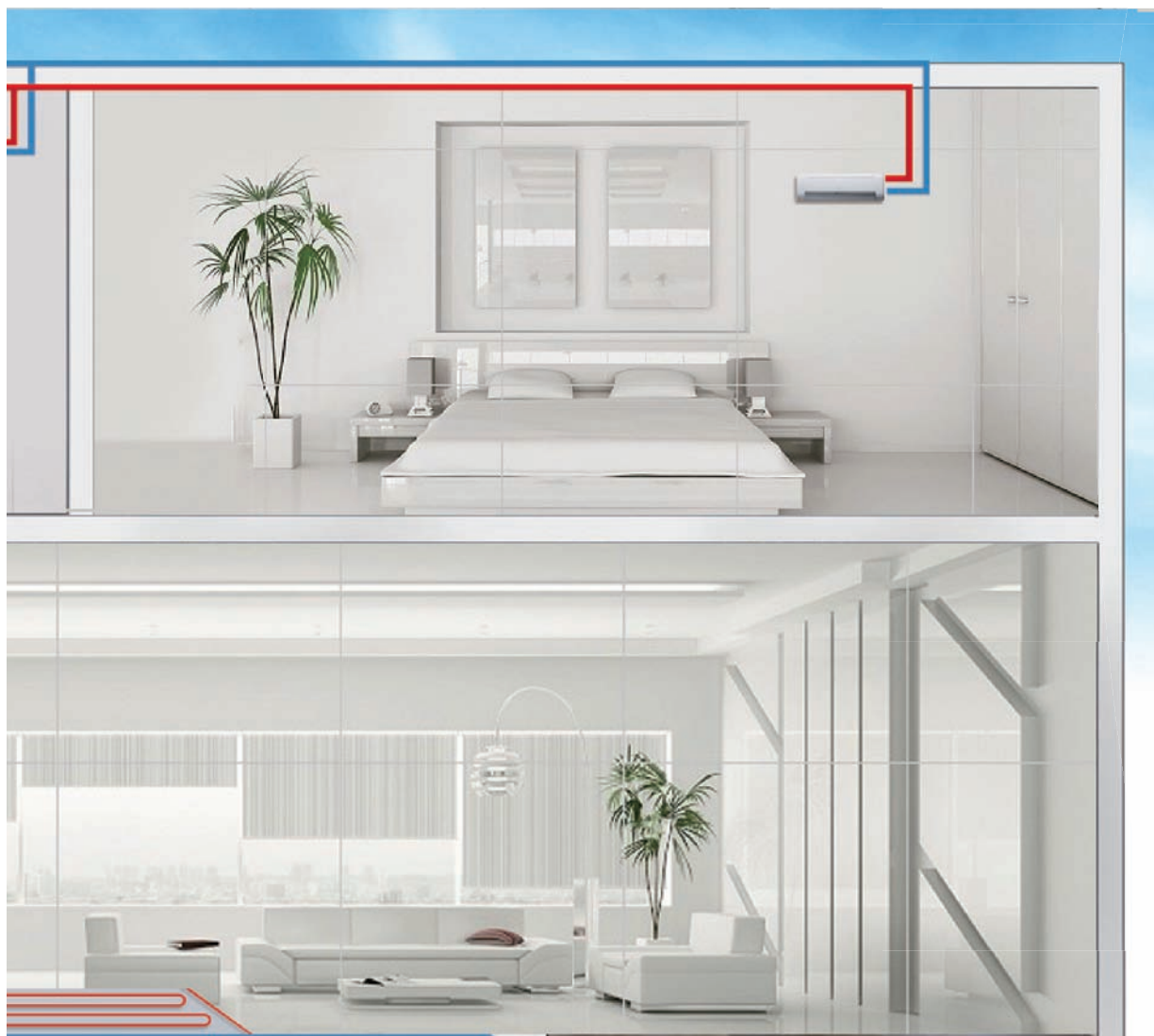

Efficienza energetica A+ a carico parziale

- Le pompe di calore DC Inverter Aria – Acqua Airwell Residential sfruttano le più avanzate tecnologie per ottenere un accurato controllo della temperatura con la massima efficienza energetica limitando in modo significativo l'impatto ambientale.
- Compressore DC Inverter
Il compressore è del tipo DC inverter rotativo "Twin" che viene pilotato con precisione in funzione del carico ambiente effettivo.



- Motore ventilatore DC
Il motore del ventilatore in corrente continua consente risparmi energetici fino al 50%

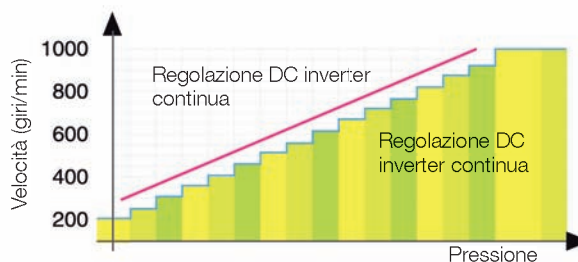

- Scambiatore di calore ad alta efficienza
Le alette dello scambiatore in alluminio sono state progettate in modo da aumentare la superficie di scambio e ridurre la resistenza al passaggio dell'aria migliorando così le prestazioni e diminuendo il consumo energetico. Il rivestimento delle alette le protegge dalla corrosione assicurando la lunga durata dello scambiatore. I tubi in rame rigati all'interno rendono più efficiente lo scambio termico.



Tecnologie all'avanguardia

■ La tecnologia DC Inverter unitamente al profilo ottimizzato del ventilatore e della griglia frontale, consentono bassi livelli di rumore



- La valvola d'espansione elettronica controlla con precisione l'evaporazione del refrigerante nel circuito frigorifero
- Scambiatore a piastre ad alta efficienza
Lo scambiatore a piastre permette il trasporto di calore tra il refrigerante e l'acqua con la massima efficienza e ridotte perdite di carico.
- Circolatore ad alta efficienza
Il circolatore risponde alla direttiva Europea ErP sull'efficienza energetica delle pompe (classe A).
- La sicurezza di funzionamento è garantita da numerose protezioni che rilevano voltaggio, corrente, portata e temperatura dell'acqua (antigelo).

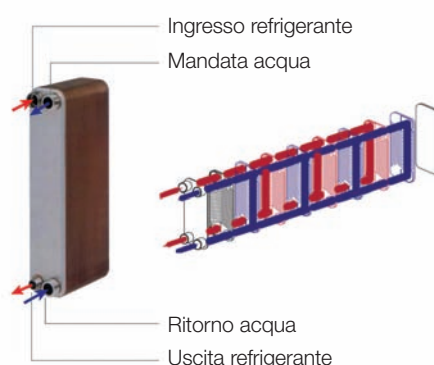

Installazione semplice

- La costruzione compatta oltre al circuito frigorifero sigillato e precaricato, riducono il lavoro d'installazione.
- Le pompe di calore sono complete di modulo idronico integrato che limitano il lavoro d'installazione al collegamento all'alimentazione elettrica ed ai tubi dell'impianto e carico acqua.
- Le pompe di calore sono dotate di ventilatori elicoidali ed è quindi richiesta l'installazione all'esterno.

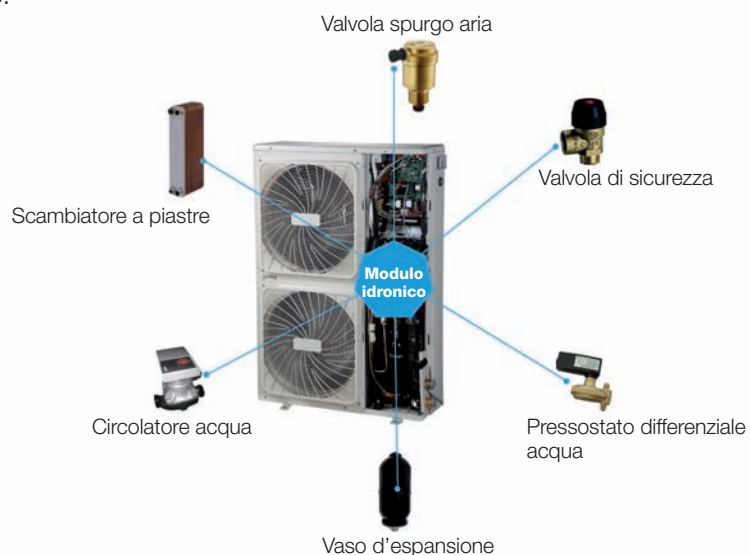

Facilità di comando

- Sono predisposti contatti puliti per ON/OFF e Raffreddamento / Riscaldamento a distanza



- Comando elettronico a bordo macchina per tutte le funzioni di lavoro, regolazione e diagnosi

- ON/OFF e modo di funzionamento
- Regolazione della temperatura
- Timer
- Diagnosi



- Un comando a filo programmatore è disponibile come accessorio

- Tasti a sfioramento
- Display LCD per leggere le funzioni
- Timer settimanale
- Orologio



Nota: Quando si usa il comando a filo, quello a bordo agisce solamente per visualizzare i valori e la funzione di diagnosi.

Dati tecnici

■ 220~240V-1Ph-50Hz

Modello			AHD005-H11	AHD007-H11	AHD010-H11	AHD012-H11
Alimentazione elettrica		V/Ph/Hz	220-240/1/50	220-240/1/50	220-240/1/50	220-240/1/50
Raffreddamento ¹	Potenzialità	kW	5.0(1.9~5.8)	7.0(2.1~7.8)	10.0(2.9~10.5)	11.2(3.1~12.0)
	Assorbimento nominale	W	1,550	2,250	2,950	3,500
	Corrente nominale	A	6.8	9.9	13.0	15.4
	EER		3.23	3.11	3.39	3.20
Raffreddamento ²	Potenzialità	kW	5.6	8.0	10.6	12.2
	Assorbimento nominale	W	1,150	1,850	2,300	2,650
	EER		4.87	4.32	4.24	4.60
	SEER		5.83	6.07	5.71	6.37
Riscaldamento ³	Potenzialità	kW	6.2(2.1~7.0)	8.0(2.3~9.0)	11.0(3.2~12.0)	12.3(3.3~13.2)
	Assorbimento nominale	W	1,900	2,500	3,140	3,780
	Corrente nominale	A	8.3	11.0	13.8	16.6
	COP		3.26	3.20	3.50	3.25
Riscaldamento ⁴	Potenzialità	kW	6.2	8.6	11.5	13.0
	Assorbimento nominale	W	1,350	2,100	2,650	2,920
	COP		4.60	4.10	4.34	4.45
	SCOP		3.55	3.46	3.34	3.46
Classe di efficienza energetica stagionale			A*	A*	A*	A*
Corrente massima	A	11.4	13.7	25	19.1	
Compressore	Tipo		Rotativo	Rotativo	Rotativo	Rotativo
Ventilatore esterno	Tipo Motore		DC	DC	DC	DC
	Portata d'aria	m ³ /h	5,100	5,100	7,000	7,000
Scambiatore acqua	Tipo		a piastre	a piastre	a piastre	a piastre
	Volume d'acqua	L	0.53	0.53	0.7	0.78
	Portata d'acqua	m ³ /h	0.86	1.20	1.72	1.92
	Perdita di carico	kPa	15	15	18	18
Circolatore acqua	Prevalenza totale	m	5.5	5.5	8.5	8.5
	Portata d'acqua	L/min	4	4	4	4
Vaso d'espansione	L	2	2	3	3	
Refrigerante	Tipo		R410A	R410A	R410A	R410A
	Carica	kg	2.5	2.5	2.8	2.8
Espansione		Valvola espansione elettronica				
Potenza sonora ⁵	dB(A)	63	66	68	68	
Pressione sonora	dB(A)	58	58	59	59	
Dimensioni (LxAxP)	mm	990x966x354	990x966x354	970x1,327x400	970x1,327x400	
Dimensioni imballo (LxAxP)	mm	1,120x1,100x435	1,120x1,100x435	1,082x1,456x435	1,082x1,456x435	
Peso (netto / lordo)	kg	81/91	81/91	110/121	110/121	
Pressione acqua ⁶	kPa	500/150	500/150	500/150	500/150	
Connessioni	Ingresso / uscita acqua	inch	1"	1"	1-1/4"	1-1/4"
Controllo		Elettronico a bordo (standard) a filo (accessorio)				
Codice prodotto		7HP005015	7HP005016	7HP005017	7HP005018	
Limiti d'impiego Temperatura esterna	Raffreddamento	°C	-5~46	-5~46	-5~46	-5~46
	Riscaldamento	°C	-15~27	-15~27	-15~27	-15~27
Limiti d'impiego Temperatura acqua	Raffreddamento	°C	4~20	4~20	4~20	4~20
	Riscaldamento	°C	30~55	30~55	30~55	30~55

1. aria esterna 35°C b.s. Uscita acqua 7 °C

2. aria esterna 35°C b.s. Uscita acqua 18 °C

3. aria esterna 7°C b.s. 6°C b.u. Uscita acqua 45 °C

4. aria esterna 7°C b.s. 6°C b.u. Uscita acqua 35 °C

5. a 1 m in campo libero, lato ventilatore

6. valori oltre i quali intervengono le protezioni

7. I test di resa sono eseguiti secondo le norme EN 14511:2013 EN14825:2013; EN50564:2011

Dati tecnici

■ 380~415V-3Ph-50Hz

DC Inverter Mini Chiller

Modello			AHD-012-H13	AHD-014-H13	AHD-016-H13
Alimentazione elettrica		V/Ph/Hz	380-415/ 3/50	380-415/ 3/50	380-415/ 3/50
Raffreddamento ¹	Potenzialità	kW	11.2(3.1~12.0)	12.5(3.3~14.0)	14.5(3.5~15.5)
	Assorbimento nominale	W	3,380	3,900	4,700
	Corrente nominale	A	5.5	6.4	7.7
	EER		3.31	3.20	3.10
Raffreddamento ²	Potenzialità	kW	12.2	14.2	15.6
	Assorbimento nominale	W	2,600	3,100	3,600
	EER		4.70	4.58	4.33
	SEER		6.18	6.69	6.78
Riscaldamento ³	Potenzialità	kW	12.3(3.3~13.2)	13.8(3.5~15.4)	16.0(3.7~17.0)
	Assorbimento nominale	W	3,720	4,250	4,850
	Corrente nominale	A	6.1	7.0	8.0
	COP		3.31	3.25	3.30
Riscaldamento ⁴	Potenzialità	kW	13.0	15.1	16.5
	Assorbimento nominale	W	2,850	3,350	3,920
	COP		4.56	4.51	4.21
	SCOP		3.66	3.78	3.39
Classe di efficienza energetica stagionale			A*	A*	A*
Corrente massima		A	8.9	9.6	10.1
Compressore	Tipo		Rotativo	Rotativo	Rotativo
Ventilatore esterno	Tipo Motore		DC Motor	DC Motor	DC Motor
	Portata d'aria	m ³ /h	7,000	7,000	7,000
Scambiatore acqua	Tipo		a piastre	a piastre	a piastre
	Volume d'acqua	L	0.78	0.78	1.06
	Portata d'acqua	m ³ /h	1.92	2.15	2.49
	Perdita di carico	kPa	18	18	19
Circolatore acqua	Prevalenza totale	m	8.5	8.5	8.5
	Portata d'acqua	L/min	4	4	4
Vaso d'espansione	L		3	3	3
Refrigerante	Tipo		R410A	R410A	R410A
	kg		2.8	2.9	3.2
Espansione			Valvola espansione elettronica		
Potenza sonora ⁵		dB(A)	68	70	72
Pressione sonora		dB(A)	62	62	62
Dimensioni (LxAxP)		mm	970x1,327x400	970x1,327x400	970x1,327x400
Dimensioni imballo (LxAxP)		mm	1,082x1,456x435	1,082x1,456x435	1,082x1,456x435
Peso (netto / lordo)		kg	110/121	111/122	111/122
Pressione acqua ⁶		kPa	500/150	500/150	500/150
Connessioni	Ingresso / uscita acqua	inch	1-1/4"	1-1/4"	1-1/4"
Controllo			Elettronico a bordo (standard) a filo (accessorio)		
Codice Prodotto			7HP005019	7HP005020	7HP005021
Limiti d'impiego Temperatura esterna	Raffreddamento	°C	-5~46	-5~46	-5~46
	Riscaldamento	°C	-15~27	-15~27	-15~27
Limiti d'impiego Temperatura acqua	Raffreddamento	°C	4~20	4~20	4~20
	Riscaldamento	°C	30~55	30~55	30~55

1. aria esterna 35°C b.s. Uscita acqua 7 °C

2. aria esterna 35°C b.s. Uscita acqua 18 °C

3. aria esterna 7°C b.s. 6°C b.u. Uscita acqua 45 °C

4. aria esterna 7°C b.s. 6°C b.u. Uscita acqua 35 °C

5. a 1 m in campo libero, lato ventilatore

6. valori oltre i quali intervengono le protezioni

7. I test di resa sono eseguiti secondo le norme EN 14511:2013 EN14825:2013; EN50564:2011



Dimensioni

■ 5/7kW

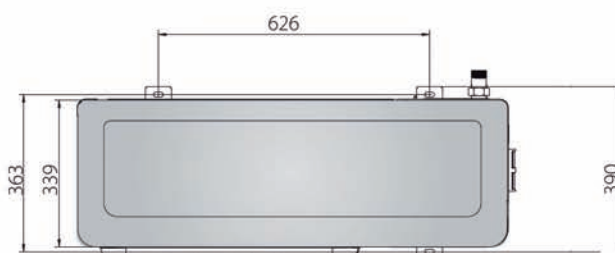
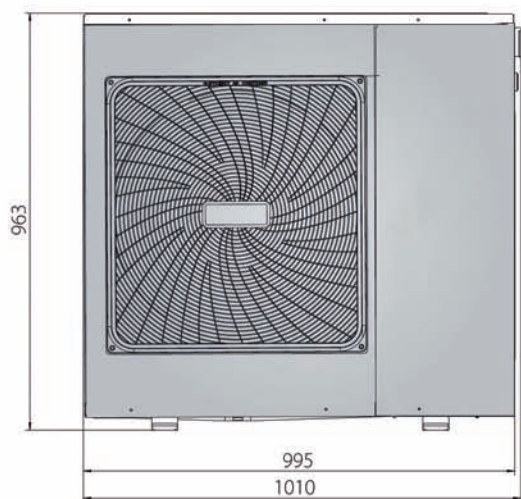

■ 10~18kW

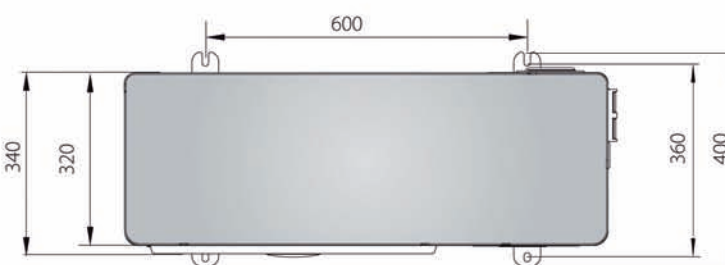
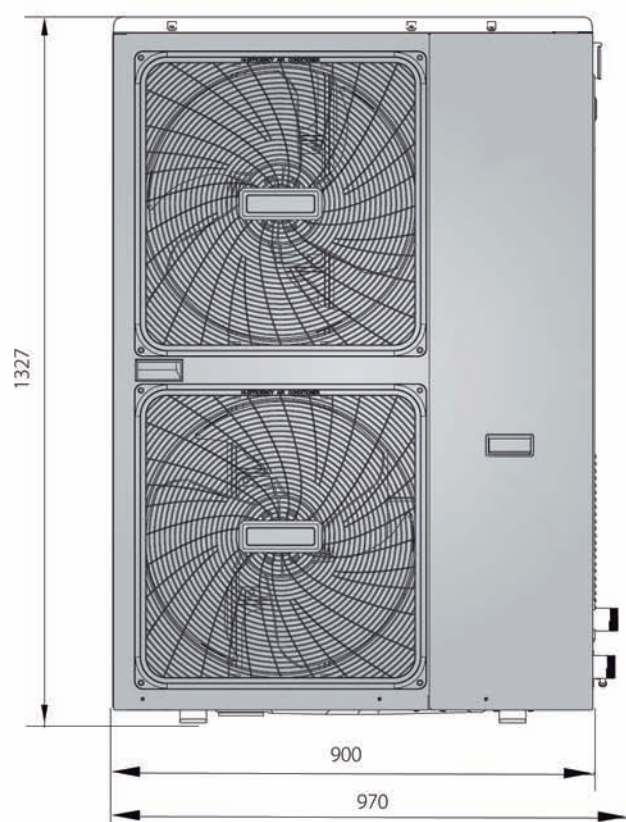

A causa della costante evoluzione dei modelli, le caratteristiche tecniche possono subire modifiche senza preavviso. Le immagini sono illustrative e non costituiscono impegno contrattuale.





Airwell

■ *Just feel well*

AHD-IT-2018

[CONTATTO]

MC3 S.R.L.
PIAZZA FERRÉ, 10 - 20025 LEGNANO MI
commerciale@mc3srl.it
www.airwell-residential.com